

→ Kastenvarianten möglichkeiten

Nachfolgend finden Sie eine Übersicht aller Kastenvarianten, die wir anbieten.
Die Business-Version ist für den geschäftlichen Gebrauch gedacht und wird ohne Bänke oder Gurte geliefert.

Short
Long
Trike W
Shadow

	Standard	Business	Schwarzer Kasten	Flightcase	Grundplatte	Aluminium
Short	Basis	- 20	X	+ 929	X	X
Long	Basis	- 20	+ 29	+ 999	- 150	+ 349
Trike W	Basis	- 40	+ 49 <small>*Beachten Sie, dass die Blackbox nur begrenzt Zubehör enthält</small>	+ 1199	X	X
Shadow	Basis	- 20	- 269	X	X	X

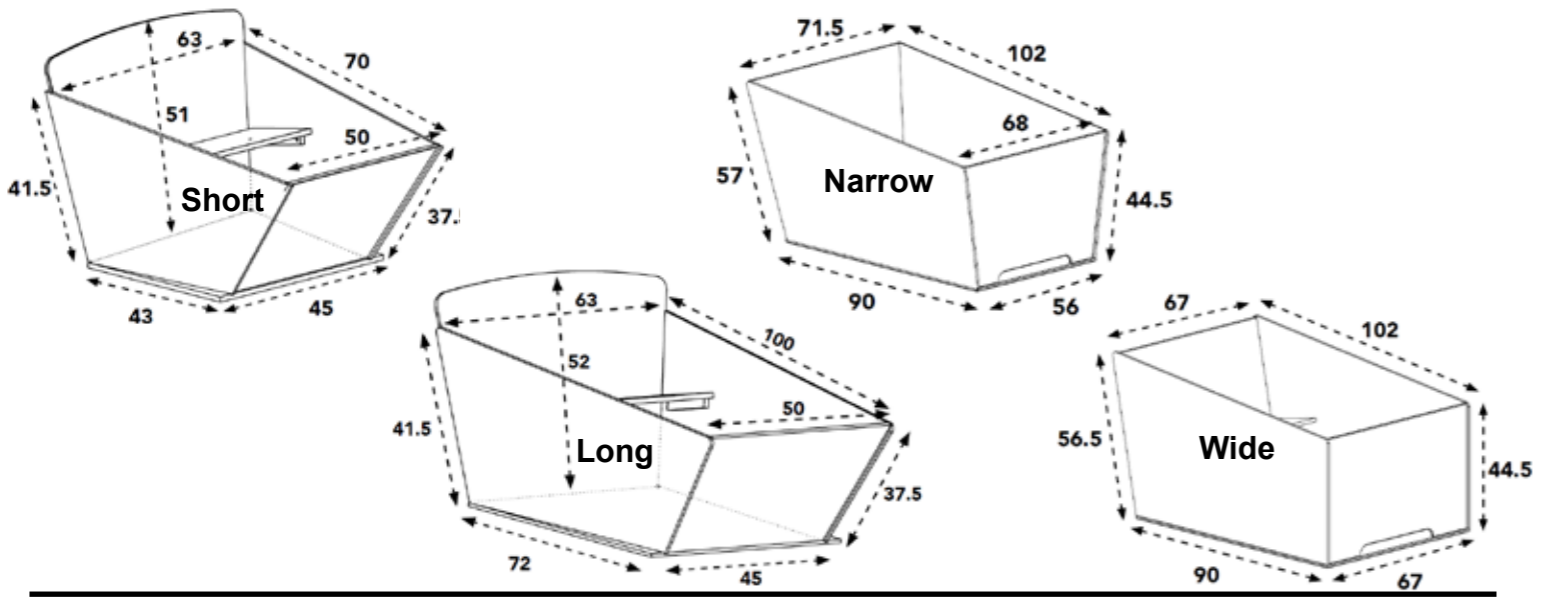

→ Optionen & Zubehör

- Ventisit Kissen einzeln mit Rückenlehne
- Ventisit Kissen doppelt mit Rückenlehne
- Kissen schwarz doppelt
- Kopfstütze
- Maxi Cosi auf Bodenfläche mit Montagesatz
- Maxi Cosi auf Bank mit Montagesatz
- Babyschale schwarz (bis 9 Monate)
- Babyschale schwarz (9-18 Monate)
- Babyschale-Montageplatten
- Yepp Adapter (Montage Teil) um Kindersitz im Kasten zu montieren
- Halterung um Bobike Mini auf die Sitzbank zu montieren
- Schloss für das Zelt
- Maxi Cosi easy Halter
- Maxi Cosi easy mit Befestigungsbügel an der Rückwand
- Maxi Cosi easy Quick release (so lässt sich die Halterung schnell abnehmen)

Accessoires CargoBike Short und Long

- Öse am Rahmen für ein Kabelschloss
- Kindersattel an der Lenkstange* (**In Deutschland nicht zugelassen*)
- Sonnenerdeck (Cargobike long und short)
- Staufach unter der Sitzbank: Holzfarbe
- Staufach unter der Sitzbank: schwarz
- Aufklappbares Verdeck Gestänge Regenverdeck CargoBike Short
- Aufklappbares Verdeck Gestänge Regenverdeck CargoBike Long
- Standard mit Federsystem (Setinhalt: Standard + Federsystem)

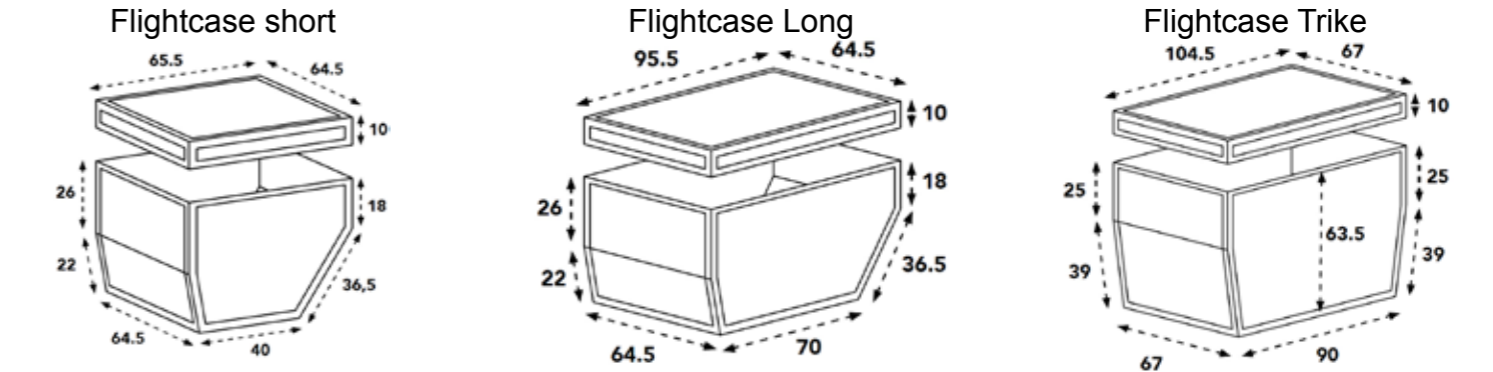

→ Optionen & Zubehör

Zubehör CargoBike Short

- 24 Regenschutzplane CargoBike Short: schwarz
- 25 Regenverdeck CargoBike Short: schwarz
- 26 Regenverdeck CargoBike Short alles offen: schwarz
- 27 Regenverdeck CargoBike Short alles offen: Tweed
- 28 Regenverdeck CargoBike Short alles offen: matt schwarz

Zubehör CargoBike Long

- 29 Regenschutzplane CargoBike Long: schwarz
- 30 Regenschutzplane CargoBike Long: Tweed
- 31 Regenverdeck CargoBike Long: schwarz
- 32 Regenverdeck CargoBike Long alles offen: schwarz
- 33 Regenverdeck CargoBike Long alles offen: Tweed
- 34 Regenverdeck CargoBike Long alles offen: marine blau
- 35 Regenverdeck CargoBike Long alles offen: matt schwarz
- 36 Regenverdeck CargoBike Long alles offen: rot
- 37 Regenverdeck CargoBike Long alles offen: braun
- 38 Regenverdeck CargoBike Long alles offen: creme matt
- 39 Ventisit Kissen doppelt
- 40 Sitzkissen doppelt: tweed
- 41 Sitzkissen doppelt: marine blau
- 42 Sitzkissen doppelt: tweed
- 43 Sitzkissen doppelt: rot
- 44 Sitzkissen doppelt: braun
- 45 Sitzkissen doppelt: creme matt
- 46 Stecktür in Seite von langem Kasten (Set zur Selbstmontage)
- 47 Hundetransportbox für CargoBike Long
- 48 Ventisit Bodenmatte
- 49 Lastenfahrrad-Garage CargoBike Long schwarz
- 50 Zusätzliche Sitzbank: holzfarbe
- 51 Zusätzliche Sitzbank: schwarz
- 52 Niedrigere Bank schwarz (Kinder sitzen tiefer im Kasten)
- 53 Regenschutzplane Shadow: mattschwarz
- 54 Regenverdeck Shadow alles offen: mattschwarz
- 55 Lastenfahrrad-Garage Shadow schwarz

Accessoires Trike

- 56 Regenschutzplane Trike (passend für Narrow und Wide): schwarz
- 57 Regenverdeck Narrow mit Reißverschluss: schwarz
- 58 Regenverdeck Wide mit Reißverschluss: schwarz
- 59 Regenverdeck Narrow mit Reißverschluss: Tweed
- 60 Regenverdeck Wide mit Reißverschluss: Tweed
- 61 Regenverdeck Narrow mit Reißverschluss: matt schwarz
- 62 Regenverdeck Wide mit Reißverschluss: matt schwarz
- 63 Extra Fach unter der Sitzbank für Trike (passend für Wide) (Set zur Selbstmontage)
- 64 Deckel mit Gasfeder für Trike (passt nur auf Wide) (Set zur Selbstmontage)
- 65 Lastenfahrrad-Garage Trike
- 66 Ventisit Bodenmatte
- 67 Kissen doppelt mit Rückenlehne

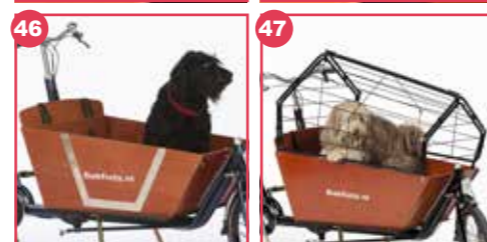
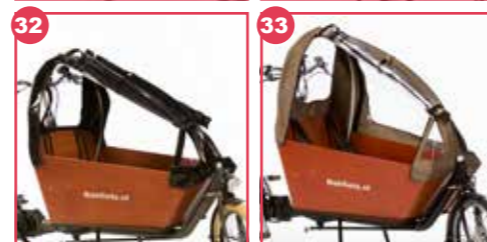

→ Die besten Teile

Bakfiets.nl verwendet ausschließlich hochwertige Materialien und Komponenten. Wir arbeiten dabei eng mit Lieferanten innerhalb und außerhalb der Fahrradindustrie zusammen. Viele Teile und Zubehör werden speziell für Bakfiets.nl konzipiert und angefertigt.

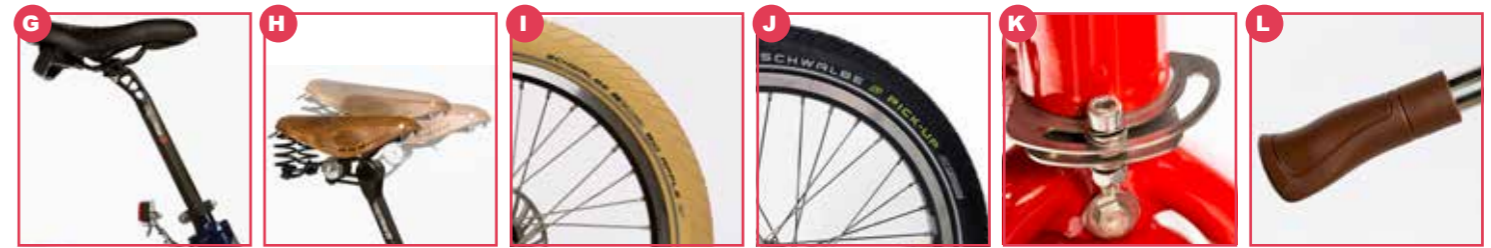

	Seite	NN5 (Rollenbremsen Vorne + Hinten und 5 Gang Nabe)	NN5 D12 (Rollenbremsen v+a mit 5 v Nabe, und Auto. Umschaltung D12)	NN7 (Rollenbremsen Vorne + Hinten und 7 Gang Nabe)	NR8 (Rollenbremse Vorne und Rücktrittsbremse 8 Gang Nabe)	NN8 (Rollenbremsen Vorne + Hinten und 8 Gang Nabe)	MM5 (Magura hydraulische Bremsen Vorne + Hinten 5 Gang)	MM5 D12 (Magura hydraulische v+a mit 5 v Nabe, und Auto. Umschaltung D12)	MM7 (Magura hydraulische Bremsen Vorne + Hinten 7 Gang)	MM8 (Magura hydraulische Bremsen Vorne + Hinten 8 Gang)	NM1D (Magura Hydro Hinten mit rollenbremsen Vorne und 8v nabe)	MM1 (Magura hydraulische Bremsen Vorne + Hinten Nuvinci Nabe)	SS5 (Scheibenbremsen vorn + hinten 5 Gang)	SS5 D12 (Scheibenbremsen v+a mit 5 v Nabe, und Auto. Umschaltung D12)	SS7 (Scheibenbremsen vorn + hinten 7 Gang)	SSi (Scheibenbremse Vorn + hinten)	Steps-Elektromotor mit 418 Wh-Akku	A	500 Wh Akku-Option		B	C	D	E	F	G	H	I	J	K	L	M	N	O	P	Q	R																			
Classic Short Steps	4	3839	4089	3789	-	-	3995	4245	3945	-	-	4359	4099	4349	4049	4485	v	199		v	15	20	94	10	119	30	79	-10	v	19	v	v	6	69	v	-	-	v	v	-	-	v	39	150	-	v	v	-	-	929						
Cruiser Short Steps	5	3889	4139	3839	-	-	4045	4295	3995	-	-	4409	4149	4399	4099	4515	v	199		-	-79	-74	v	10	119	30	79	v	39	19	v	-	-	v	-	-	v	-	-	v	49	63	v	-	v	150	-	-	v	-	-	929				
Classic Long Steps	6	3889	4139	3839	-	-	4045	4295	3995	-	-	4409	4149	4399	4099	4515	v	199		v	15	20	94	10	119	30	79	-10	v	19	v	v	6	69	v	-	-	v	-	-	v	v	-	-	v	39	150	-	v	-	-	29	999			
Cruiser Long Steps	7	3939	4189	3889	-	-	4095	4345	4045	-	-	4459	4199	4449	4149	4565	v	199		-	-79	-74	v	10	119	30	79	v	39	19	v	-	-	v	-	-	v	-	-	v	49	63	v	-	v	150	-	-	-	v	29	999				
Shadow Steps	8	4539	4789	4489	-	-	4695	4945	4645	-	-	5059	4799	5049	4749	5165	v	199		-	v	5	79	v	119	v	49	-	v	19	v	v	6	69	-	-	-	-	v	-	-	v	49	-	v	150	-	-	-	-	-					
Trike Classic Nar. Steps	10	4289	4539	4239	-	-	-	-	-	-	-	-	4755	4999	4705	5119	v	199		v	15	20	94	10	119	30	79	-20	v	-	v	v	6	69	v	-	-	v	-	-	v	-	-	v	-	-	v	150	-	v	-	-	1199			
Trike Cruiser Nar. Steps	11	4399	4649	4349	-	-	-	-	-	-	-	-	4865	5115	4815	5229	v	199		-	-79	-74	v	10	119	30	79	v	58	-	v	-	-	v	-	-	v	-	-	v	-	-	v	-	-	v	150	-	-	-	-	1199				
Trike Classic Wide Steps	12	4339	4589	4289	-	-	-	-	-	-	-	-	4805	5055	4755	5169	v	199		v	15	20	94	10	119	30	79	-20	v	-	v	v	6	69	v	-	-	v	-	-	v	-	-	v	-	-	v	150	120	v	-	-	1199			
Trike Cruiser Wide Steps	13	4449	4699	4399	-	-	-	-	-	-	-	-	4915	5165	4865	5279	v	199		-	-79	-74	v	10	119	30	79	v	58	-	v	-	-	v	-	-	v	-	-	v	-	-	v	150	120	-	-	-	-	1199						
Classic Short	16	-	-	1999	2029	2075	-	-	2175	2249	-	2589	-	-	2259	2675	-	-		v	15	20	94	10	119	30	79	-10	v	19	v	v	6	69	v	-	-	v	-19	-	v	v	-	v	33	-	v	39	150	-	v	v	-	-	929	
Cruiser Short	17	-	-	2189	2219	2265	-	-	2365	2439	-	2779	-	-	2449	2865	-	-		-	-79	-74	v	10	119	30	79	v	39	19	v	-	-	v	-	-	v	-19	-	v	v	-	v	49	63	v	-	v	150	-	-	v	-	-	929	
Classic Long	18	-	-	2049	2079	2125	-	-	2225	2299	-	2639	-	-	2309	2725	-	-		v	15	20	94	10	119	30	79	-10	v	19	v	v	6	69	v	-	-	v	-19	-	v	v	-	v	33	-	v	39	150	-	v	-	-	29	999	
Cruiser Long	19	-	-	2239	2269	2315	-	-	2415	2489	-	2829	-	-	2499	2915	-	-		-	-79	-74	v	10	119	30	79	v	39	19	v	-	-	v	-	-	v	-19	-	v	v	-	v	49	63	v	-	v	150	-	-	-	v	29	999	
Trike Classic Narrow	20	-	-	2449	2479	2525	-	-	-	-	2939	-	-	-	2915	3329	-	-		v	15	20	94	10	119	30	79	-20	v	-	v	v	6	69	v	-	-	v	-19	-	v	v	-	v	33	-	v	-	-	v	150	-	v	-	-	1199
Trike Cruiser Narrow	21	-	-	2639	2669	2715	-	-	-	-	3129	-	-	-	3099	3519	-	-		-	-79	-74	v	10	119	30	79	v	58	-	v	v	-	-	v	-	-	v	-19	-	v	v	-	v	49	63	v	-	v	150	-	-	-	-	1199	
Trike Classic Wide	22	-	-	2499	2529	2575	-	-	-	-	2989	-	-	-	2965	3379	-	-		v	15	20	94	10	119	30	79	-20	v	-	v	-	6	69	v	-	-	v	-19	-	v	v	-	v	33	-	v	-	-	v	150	120	v	-	-	1199
Trike Cruiser Wide	23	-	-	2689	2719	2765	-	-	-	-	3179	-	-	-	3155	3569	-	-		-	-79	-74	v	10	119	30	79	v	58	-	v	-	-	v	-	-	v	-19	-	v	v	-	v	49	63	v	-	v	150	120	-	-	-	1199		
Riksja	24	-	-	-	-	-	-	-	-	-	-	-	5239	5489	-	5599	v	199		v	15	20	94	v	119	30	79	-	v	-	v	v	6	69	-	v	-	v	-	30	-	-	v	-	-	-	-	-	150	v	-	-	-	-	-	
Cleaner Trike	25	-	-	-	-	-	-	-	-	-	-	-	4749	4999	-	5115	v	199		v	15	20	94	v	119	30	79	-	v	-	v	v	6	69	-	v	-	v	-	30	-	-	v	-	-	-	-	-	150	v	-	-	-	-	-	
Daycare	25	-	-	-	-	-	-	-	-	-	-	-	5429	5679	-	5795	v	199		v	15	20	94	v	119	30	79	-	v	-	v	v	6	69	v	-	-	v	-	30	-	-	v	-	-	-	-	-	150	v	v	-	-	-	-	

Legende: v = ist Standard bei diesem Fahrrad, - = nicht möglich bzw. wird nicht angeboten, Summe = Option gegen Aufpreis.
*1 = allein in Kombination mit Nabendynamo

Alle Angaben sind unverbindliche Preisempfehlungen inklusive Mehrwertsteuer für Niederland

**Lieferzeit kann bis sein

➔ **Nach Maß**

Sie können Ihre Lastenfahrräder mit den Optionen in der Spezifikations- und Optionen & Zubehörliste aufgeführten Teilen individuell nach Ihren Wünschen gestalten. So ist Ihr Lastenfahrrad noch mehr auf Ihre spezifischen Wünsche zugeschnitten.

➔ **Die besten Materialien**

Bei allen Lastenfahrrädern werden Edelstahl-Montagematerialien, Edelstahl Umlaufstreben, Edelstahl Vorbauten, Edelstahl Außen- und Innenkabel, Aluminium Kurbel und Pedale und robuste Alu-Felgen mit verstärkten Edelstahlspeichen verwendet.

Bakfiets.nl:

- wird in Hoogeveen (Niederlande) hergestellt
- Es ist das sicherste Fahrrad, um Kinder mitzunehmen (laut ADAC)
- Einfache Handhabung
- Sicherer Stand durch den patentierten 4-Fuß-Ständer
- Bakfiets.nl verwendet ausschließlich FSC-zertifiziertes Holz
- Die Transportbox besteht aus wasserfestem Beton-Sperrholz
- Der Rahmen ist schlagfest dreifach pulverbeschichtet
- Anbauteile sind, wenn möglich, aus Edelstahl
- Umfangreiches Zubehörprogramm in höchster Qualität
- Durch seine Qualität hat ein original Bakfiets.nl einen hohen Wiederverkaufswert

Bakfiets.nl bedankt sich bei folgenden Lieferanten:

SHIMANO

arix

TUNG FA

K+B BÜCHEL

POSTERAMA
THE SIGNATURE ON YOUR PRODUCT

RYDE
OUR WORLD

AXA BIKE SECURITY

Smt
SMART MANUFACTURER TEAMS

Saccon.it

RUBIS

AluForce

SCHWALBE

ALU-CHAMPION

ELVEDES
Bike components.

TWICE INTERFLEX
technical textile solutions

BENGAL
DISC BRAKE

Steco

ventisit
ventilating seat pad

Melia.nl
kinderstoelen voor bakfiets en fietskar



BAFANG

Ihr Bakfiets Händler

Änderungen, Irrtümer und Druckfehler vorbehalten www.bakfiets.de